

Abertura mínima:

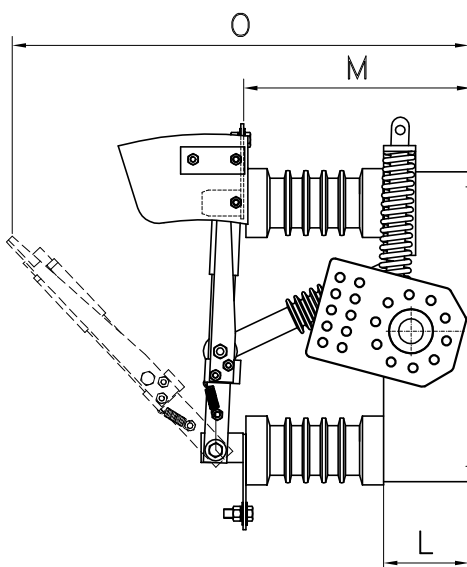

Dimensões

Kv	Ampéres	A	B	C	D	E	F	G	H	I	J	K	L	M	N	O	P	Q	R
15/17,5	400\630\800\1000	825	598	230	-	-	-	270	565	635	165	-	120	273	-	555	445	305	338
25	400\630\800\1000	1056	742	300	-	-	-	320	705	782	250	-	120	333	-	708	474	360	395

Tolerância das medidas: +/- 3,0 mm.

Quant. por chave	Tratamento superficial	Material
SCHAK		Aprovado: Luciano de Avelar
		Desenhado: Hugo Marlon
Título: Chave Seccionadora de média tensão SFC-QB c/carga s/base e abertura rápida - uso interno Classe de isolamento: 15 / 17,5 / 25 KV Correntes: 400 / 630 / 800 / 1000 A		Revisão: 13
		Data: 02/05/2017
		Desenho N°: MT-006
		Arquivo: MT-006.DWG
		Escala: S/E
		Folha: 01/01

Alteração: Acrescentado a classe de isolamento de 17,5 KV e excluído as observações.

As alterações atuais foram para a melhoria do produto, sem afetar a qualidade dos mesmos já entregues.

DOCUMENTO ANALISADO CRITICAMENTE E APROVADO QUANTO A ADEQUAÇÃO. | Aprovado Diretor Presid.: Luciano de Avelar